



Linia ekranów z systemem napinaczy Tensio przeznaczona dla najbardziej wymagających użytkowników, dedykowana w szczególności do sektora kina domowego. Jednym z najważniejszych czynników wpływających na jakość ekranów projekcyjnych jest brak fałd i zmarszczeń.

Ekran z napinaczami rozwiązuje ten problem za pomocą innowacyjnych i oryginalnych systemów, opracowanych i opatentowanych przez pracowników działu badań i rozwoju Adeo Screen.

Tensio Classic Biformat daje użytkownikowi możliwość korzystania z ekranu posiadającego dwa wybrane przez niego formaty obrazu (na etapie zamawiania ekranu). Ekran składa się z dwóch powierzchni projekcyjnych umieszczonych w jednej kasecie, przy czym mogą to być dwie różnego typu powierzchnie np. Vision White i Reference Grey lub inne. Materiały projekcyjne ułożone są jeden obok drugiego tak, aby zapobiec konieczności regulowania ostrości projektora. Czarne ramki dookoła powierzchni roboczej zwiększają kontrast wyświetlanego obrazu oraz pozwalają ukryć niedoskonałości

projekcji. Ekran wyposażony jest w system napinaczy Tensio Classic - wyprofilowaną powierzchnię projekcyjną napiętą elastycznymi linkami. System ten zapewnia idealnie gładką powierzchnię projekcyjną. Kasety wykonane są w całości z aluminium. Każdy ekran wyposażony jest w kompletny zestaw montażowy, bezprzewodowe zintegrowane sterowanie radiowe oraz podręcznik użytkownika opisujący sposób instalacji.

Użytkownik może wybrać dwa spośród poniższych formatów, podając koniecznie przy zamówieniu rozdzielczość natywną posiadanego projektora:

- > 1.33 NTSC PAL 4:3
- > 1.78 HDTV 16:9
- > 2.35 Cinemascope 21:9

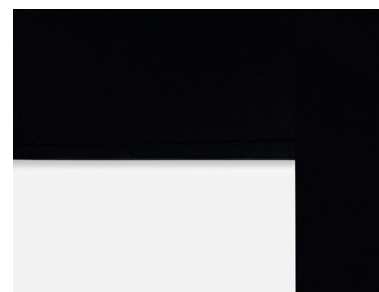

Dane techniczne  
znajdują się na stronie **86**

#### Stwórz własny ekran z PSS

- > **Personalizowane wymiary:** szerokość
- > **Rodzaj napędu:** elektryczny lub z wbudowanym sterowaniem radiowym
- > **Kaseta:** dostępny tylko w wersji z kaseta
- > **Kolor obudowy:** standardowo kolor biały mat, opcjonalnie kolor czarny mat. Kolor personalizowany - wycena.
- > **Wysokość czarnego topu:** od 10 do 40 cm
- > **Strona wysuwu powierzchni:** przednia
- > **Strona montażu silnika:** prawa
- > **Opcja specjalna:** Deco Print (nadruk grafiki klienta na powierzchni)

#### Powierzchnie projekcyjne (zobacz str. 6)

- > Reference White 2 / Reference Grey 2 / Reference White 2 Acoustik / Reference Grey 2 Acoustik
- > Ambient Grey 2 / Ambient Grey
- > Vision White / Vision White Pro
- > Vision Acoustik

#### Aksesoria standardowe

- > Zestaw do montażu ściennego i sufitowego w komplecie
- > 2-strefowy przełącznik ścienny
- > Pilot w komplecie (w wersji z silnikiem zintegrowanym radiowo)

#### Aksesoria opcjonalne

- > Dystansowniki do 60 cm
- > Odbiornik RF radiowy i pilot do ekranów elektrycznych (3 tryby: pilot, trigger 12V, RS232)
- > Odbiornik IR na podczerwień i pilot

#### PSS Formats

1.33:1	1.78:1	2.35:1
4:3	16:9	21:9

## Biformat Tensio Classic czarne ramki 5 cm

	Maksymalna Szerokość Powierzchni Roboczej	Maksymalna Wysokość Powierzchni Roboczej	Maksymalny Wymiar Szerokości Całkowitej	Maksymalny Wymiar Wysokości Całkowitej	Maksymalna Szerokość Materiału	Maksymalna Wysokość Materiału	TOP Standardowy	TOP Maksymalny	Wymiary Opakowania	Waga Netto	Waga Brutto
	C	D	A	B	F	G	P	mm	mm	kg	kg
Biformat	1830	1830	2250	2234	1930	1980	100	400	1838x300x330	34	39
	2080	2080	2500	2484	2180	2230	100	400	2088x300x330	40	45
	2330	2330	2750	2734	2430	2480	100	400	2338x300x330	47	52
	2580	2580	3000	2984	2680	2730	100	400	2588x300x330	55	60
	2830	2830	3250	3234	2930	2980	100	400	2838x300x330	58	63
	3080	3080	3500	3484	3180	3230	100	400	3088x300x330	60	65

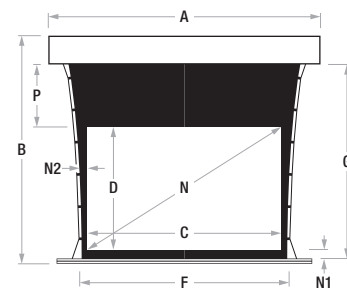

Przykłady Konfiguracji	Format Natywny	Proporcja Ekranu		Szerokość Materiału Netto	Wysokość Materiału Netto	Przekątna (w calach)	TOP Standardowy	Czarna dolna ramka	Czarne Boczne Ramki	2° Format	Proporcja Ekranu		Szerokość Materiału Netto	Wysokość Materiału Netto	Przekątna (w calach)	TOP Standardowy	Czarna dolna ramka	Czarne Boczne Ramki
		C	D								C	D						
2250	4:3	1,33	1830	1376	<b>90</b>	100	50	50	16:9	1,78	1830	1028	<b>83</b>	274	50	50		
	4:3	1,33	1830	1376	<b>90</b>	100	50	50	21:9	2,35	1830	779	<b>78</b>	399	50	50		
	16:9	1,78	1830	1028	<b>83</b>	100	50	50	21:9	2,35	1830	779	<b>78</b>	225	50	50		
	16:9	1,78	1830	1028	<b>83</b>	100	50	50	4:3	1,33	1367	1028	<b>67</b>	100	50	281		
	21:9	2,35	1830	779	<b>78</b>	100	50	50	16:9	1,78	1386	779	<b>63</b>	100	50	272		
	21:9	2,35	1830	779	<b>78</b>	100	50	50	4:3	1,33	1036	779	<b>51</b>	100	50	447		
2500	4:3	1,33	2080	1564	<b>102</b>	100	50	50	16:9	1,78	2080	1169	<b>94</b>	298	50	50		
	4:3	1,33	2080	1564	<b>102</b>	100	50	50	21:9	2,35	2080	885	<b>89</b>	439	50	50		
	16:9	1,78	2080	1169	<b>94</b>	100	50	50	21:9	2,35	2080	885	<b>89</b>	242	50	50		
	16:9	1,78	2080	1169	<b>94</b>	100	50	50	4:3	1,33	1554	1169	<b>77</b>	100	50	313		
	21:9	2,35	2080	885	<b>89</b>	100	50	50	16:9	1,78	1575	885	<b>71</b>	100	50	302		
	21:9	2,35	2080	885	<b>89</b>	100	50	50	4:3	1,33	1177	885	<b>58</b>	100	50	501		
2750	4:3	1,33	2330	1752	<b>115</b>	100	50	50	16:9	1,78	2330	1309	<b>105</b>	321	50	50		
	4:3	1,33	2330	1752	<b>115</b>	100	50	50	21:9	2,35	2330	991	<b>100</b>	480	50	50		
	16:9	1,78	2330	1309	<b>105</b>	100	50	50	21:9	2,35	2330	991	<b>100</b>	259	50	50		
	16:9	1,78	2330	1309	<b>105</b>	100	50	50	4:3	1,33	1741	1309	<b>86</b>	100	50	345		
	21:9	2,35	2330	991	<b>100</b>	100	50	50	16:9	1,78	1765	991	<b>80</b>	100	50	333		
	21:9	2,35	2330	991	<b>100</b>	100	50	50	4:3	1,33	1319	991	<b>65</b>	100	50	556		
3000	4:3	1,33	2580	1940	<b>127</b>	100	50	50	16:9	1,78	2580	1449	<b>117</b>	345	50	50		
	4:3	1,33	2580	1940	<b>127</b>	100	50	50	21:9	2,35	2580	1098	<b>110</b>	519	50	50		
	16:9	1,78	2580	1449	<b>117</b>	100	50	50	21:9	2,35	2580	1098	<b>110</b>	276	50	50		
	16:9	1,78	2580	1449	<b>117</b>	100	50	50	4:3	1,33	1928	1449	<b>95</b>	100	50	376		
	21:9	2,35	2580	1098	<b>110</b>	100	50	50	16:9	1,78	1954	1098	<b>88</b>	100	50	363		
	21:9	2,35	2580	1098	<b>110</b>	100	50	50	4:3	1,33	1460	1098	<b>72</b>	100	50	610		
3250	4:3	1,33	2830	2128	<b>139</b>	100	50	50	16:9	1,78	2830	1590	<b>128</b>	367	50	50		
	4:3	1,33	2830	2128	<b>139</b>	100	50	50	21:9	2,35	2830	1204	<b>121</b>	562	50	50		
	16:9	1,78	2830	1590	<b>128</b>	100	50	50	21:9	2,35	2830	1204	<b>121</b>	293	50	50		
	16:9	1,78	2830	1590	<b>128</b>	100	50	50	4:3	1,33	2115	1590	<b>104</b>	100	50	408		
	21:9	2,35	2830	1204	<b>121</b>	100	50	50	16:9	1,78	2144	1204	<b>97</b>	100	50	393		
	21:9	2,35	2830	1204	<b>121</b>	100	50	50	4:3	1,33	1602	1204	<b>79</b>	100	50	664		
3500	4:3	1,33	3080	2316	<b>152</b>	100	50	50	16:9	1,78	3080	1730	<b>139</b>	393	50	50		
	4:3	1,33	3080	2316	<b>152</b>	100	50	50	21:9	2,35	3080	1311	<b>132</b>	603	50	50		
	16:9	1,78	3080	1730	<b>139</b>	100	50	50	21:9	2,35	3080	1311	<b>132</b>	310	50	50		
	16:9	1,78	3080	1730	<b>139</b>	100	50	50	4:3	1,33	2301	1730	<b>114</b>	100	50	439		
	21:9	2,35	3080	1311	<b>132</b>	100	50	50	16:9	1,78	2333	1311	<b>105</b>	100	50	424		
	21:9	2,35	3080	1311	<b>132</b>	100	50	50	4:3	1,33	1743	1311	<b>86</b>	100	50	718		

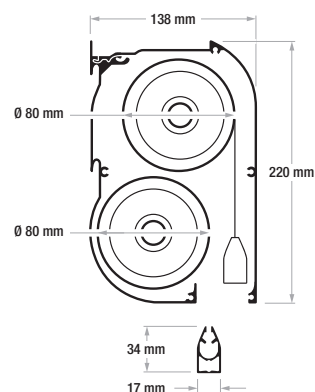

Surface Fireproof Certifications

## Biformat Tensio Classic czarne ramki 7 cm

	Maksymalna Szerokość Powierzchni Roboczej	Maksymalna Wysokość Powierzchni Roboczej	Maksymalny Wymiar Szerokości Całkowitej	Maksymalny Wymiar Wysokości Całkowitej	Maksymalna Szerokość Materiału	Maksymalna Wysokość Materiału	TOP Standardowy	TOP Maksymalny	Wymiary Opakowania	Waga Netto	Waga Brutto
	C	D	A	B	F	G	P	mm	mm	kg	kg
Biformat	1790	1790	2250	2214	1890	1960	100	400	1798x300x330	34	39
	2040	2040	2500	2464	2140	2210	100	400	2048x300x330	40	45
	2290	2290	2750	2714	2390	2460	100	400	2298x300x330	47	52
	2540	2540	3000	2964	2640	2710	100	400	2548x300x330	55	60
	2790	2790	3250	3214	2890	2960	100	400	2798x300x330	58	63
	3040	3040	3500	3464	3140	3210	100	400	3048x300x330	60	65

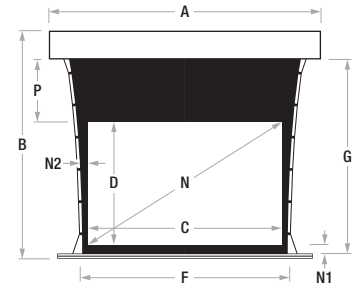

Przykłady Konfiguracji	Format Natywny	Proporcja Ekranu	Szerokość Materiału Netto		Wysokość Materiału/retro	Przekątna (w calach)	TOP Standardowy	Czarna dolna ramka	Czarne Boczne Ramki	2° Format	Proporcja Ekranu	Szerokość Materiału Netto		Wysokość Materiału Netto	Przekątna (w calach)	TOP Standardowy	Czarna dolna ramka	Czarne Boczne Ramki
			C	D								C	D					
2250	4:3	1,33	1790	1346	88	100	70	70	16:9	1,78	1790	1006	81	270	70	70		
	4:3	1,33	1790	1346	88	100	70	70	21:9	2,35	1790	762	77	392	70	70		
	16:9	1,78	1790	1006	81	100	70	70	21:9	2,35	1790	762	77	222	70	70		
	16:9	1,78	1790	1006	81	100	70	70	4:3	1,33	1337	1006	66	100	70	296		
	21:9	2,35	1790	762	77	100	70	70	16:9	1,78	1356	762	61	100	70	287		
	21:9	2,35	1790	762	77	100	70	70	4:3	1,33	1013	762	50	100	70	458		
2500	4:3	1,33	2040	1534	100	100	70	70	16:9	1,78	2040	1146	92	294	70	70		
	4:3	1,33	2040	1534	100	100	70	70	21:9	2,35	2040	868	87	433	70	70		
	16:9	1,78	2040	1146	92	100	70	70	21:9	2,35	2040	868	87	239	70	70		
	16:9	1,78	2040	1146	92	100	70	70	4:3	1,33	1524	1146	75	100	70	328		
	21:9	2,35	2040	868	87	100	70	70	16:9	1,78	1545	868	70	100	70	317		
	21:9	2,35	2040	868	87	100	70	70	4:3	1,33	1155	868	57	100	70	513		
2750	4:3	1,33	2290	1722	113	100	70	70	16:9	1,78	2290	1287	103	318	70	70		
	4:3	1,33	2290	1722	113	100	70	70	21:9	2,35	2290	974	98	474	70	70		
	16:9	1,78	2290	1287	103	100	70	70	21:9	2,35	2290	974	98	256	70	70		
	16:9	1,78	2290	1287	103	100	70	70	4:3	1,33	1711	1287	84	100	70	359		
	21:9	2,35	2290	974	98	100	70	70	16:9	1,78	1735	974	78	100	70	348		
	21:9	2,35	2290	974	98	100	70	70	4:3	1,33	1296	974	64	100	70	567		
3000	4:3	1,33	2540	1910	125	100	70	70	16:9	1,78	2540	1427	115	341	70	70		
	4:3	1,33	2540	1910	125	100	70	70	21:9	2,35	2540	1081	109	514	70	70		
	16:9	1,78	2540	1427	115	100	70	70	21:9	2,35	2540	1081	109	273	70	70		
	16:9	1,78	2540	1427	115	100	70	70	4:3	1,33	1898	1427	93	100	70	391		
	21:9	2,35	2540	1081	109	100	70	70	16:9	1,78	1924	1081	87	100	70	378		
	21:9	2,35	2540	1081	109	100	70	70	4:3	1,33	1438	1081	71	100	70	621		
3250	4:3	1,33	2790	2098	137	100	70	70	16:9	1,78	2790	1567	126	365	70	70		
	4:3	1,33	2790	2098	137	100	70	70	21:9	2,35	2790	1187	119	555	70	70		
	16:9	1,78	2790	1567	126	100	70	70	21:9	2,35	2790	1187	119	290	70	70		
	16:9	1,78	2790	1567	126	100	70	70	4:3	1,33	2085	1567	103	100	70	423		
	21:9	2,35	2790	1187	119	100	70	70	16:9	1,78	2113	1187	95	100	70	408		
	21:9	2,35	2790	1187	119	100	70	70	4:3	1,33	1579	1187	78	100	70	675		
3500	4:3	1,33	3040	2286	150	100	70	70	16:9	1,78	3040	1708	137	389	70	70		
	4:3	1,33	3040	2286	150	100	70	70	21:9	2,35	3040	1294	130	596	70	70		
	16:9	1,78	3040	1708	137	100	70	70	21:9	2,35	3040	1294	130	307	70	70		
	16:9	1,78	3040	1708	137	100	70	70	4:3	1,33	2271	1708	112	100	70	454		
	21:9	2,35	3040	1294	130	100	70	70	16:9	1,78	2303	1294	104	100	70	439		
	21:9	2,35	3040	1294	130	100	70	70	4:3	1,33	1721	1294	85	100	70	730		

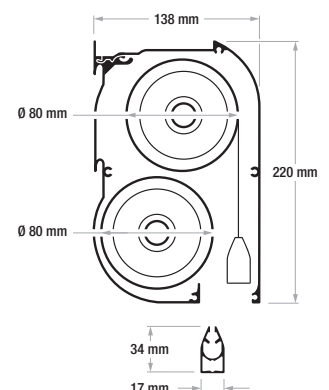

Surface Fireproof Certifications